

F500-F510

Привод для автоматизации пешеходных проходов.

Максимальная ширина до 1,6 метра.

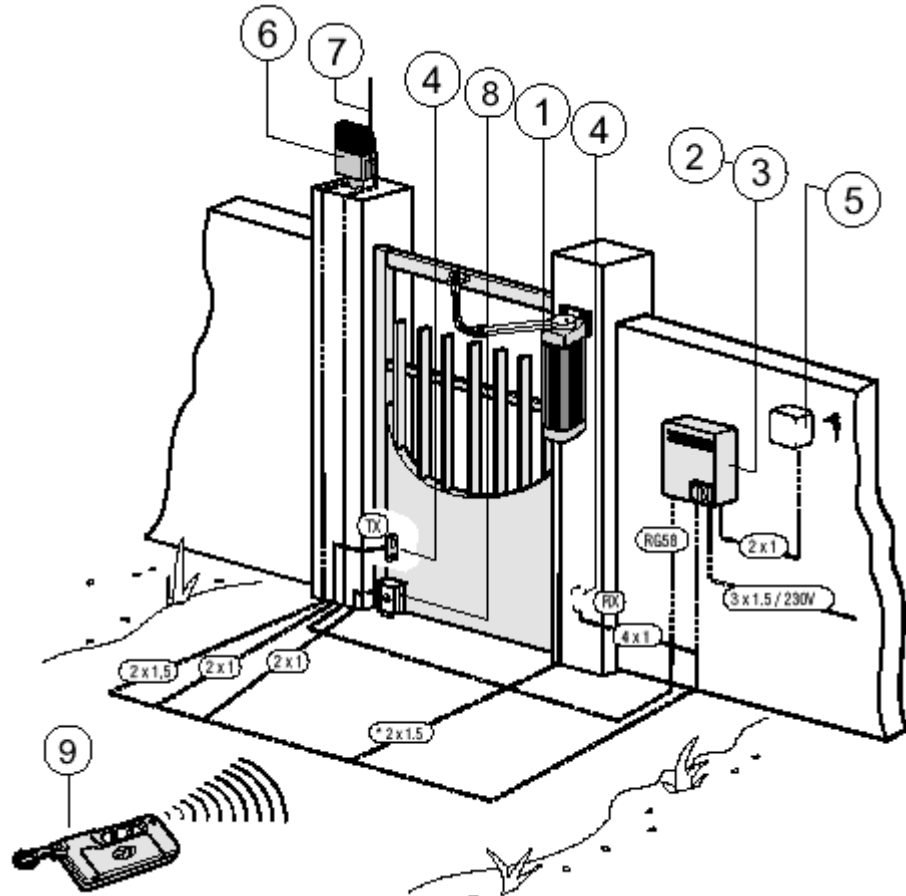

*2x1,5

Кабель питания привода:

2x1,5 мм² при длине кабеля до 20м

2x2,5 мм² при длине кабеля до 30 м.

Стандартная установка

1. Привод.
2. Плата управления.
3. Плата радиоприемника.
4. Фотоэлементы безопасности.
5. Кнопка-ключ.
6. Лампа.
7. Антенна.
8. Электрозамок.
9. Брелок (передатчик).

Размеры для монтажа

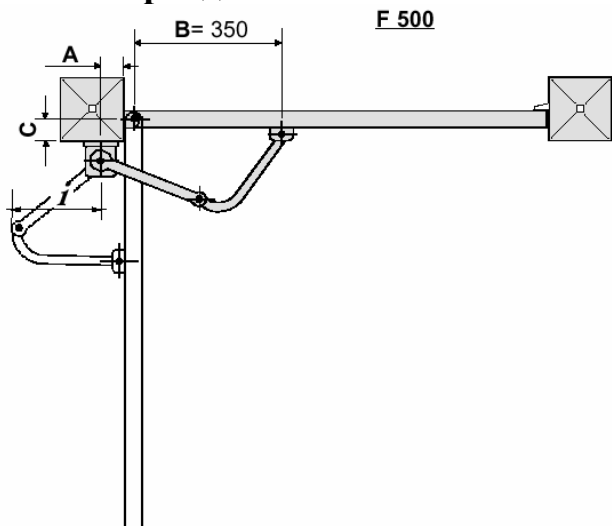

I=230 мм max с углом открытия 90°

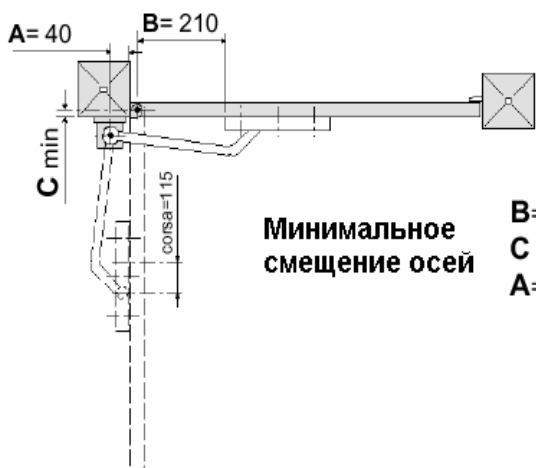

F 510

Минимальное смещение осей
B= 210
C min=0
A= 40÷150



Максимальное смещение осей
B= 235
C max=150
A= 100

Ширина створки ворот	Вес створки ворот
0,80	150
1,20	125
1,60	100
A	C
40÷150	0÷150

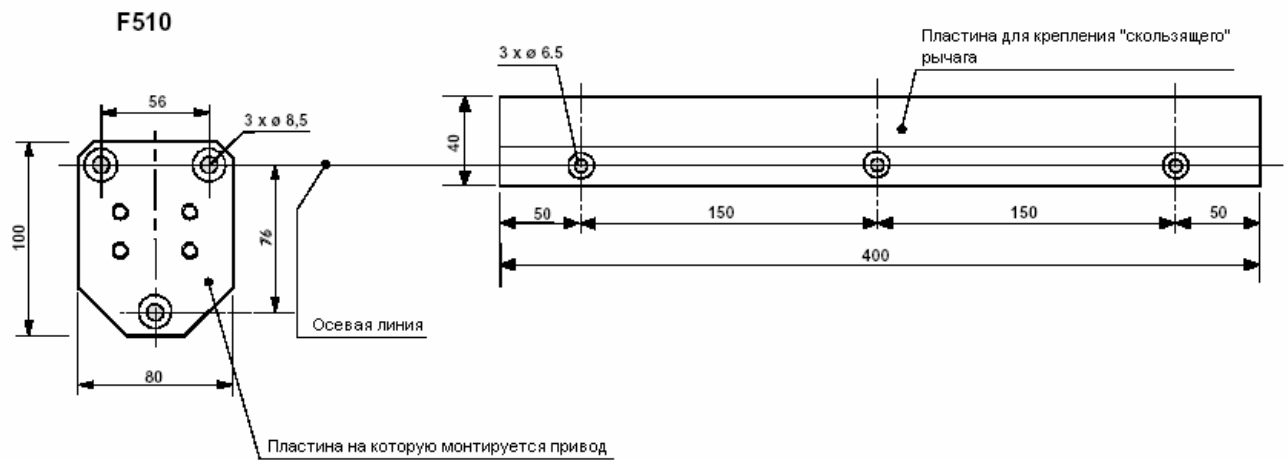
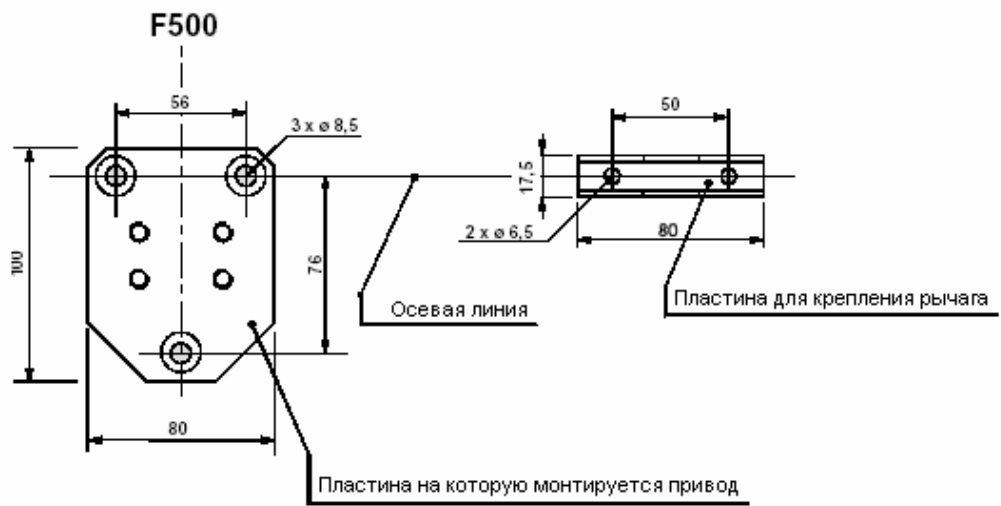

Технические характеристики.

Привод	Класс защиты	Вес	Напряжение питания	Максимальный ток	Мощность	Цикличность	Крутящий момент	Передаточное число
F500-F510	IP 54	2.5 кг	24 В пост.	2 А	48 W	50 %	10 da Nm	1/531

Инструкция по монтажу.

1. Произведите разметку соответственно рисункам на страницах 2 и 3. Далее закрепите монтажные пластины для привода и рычага как показано на рисунках ниже.

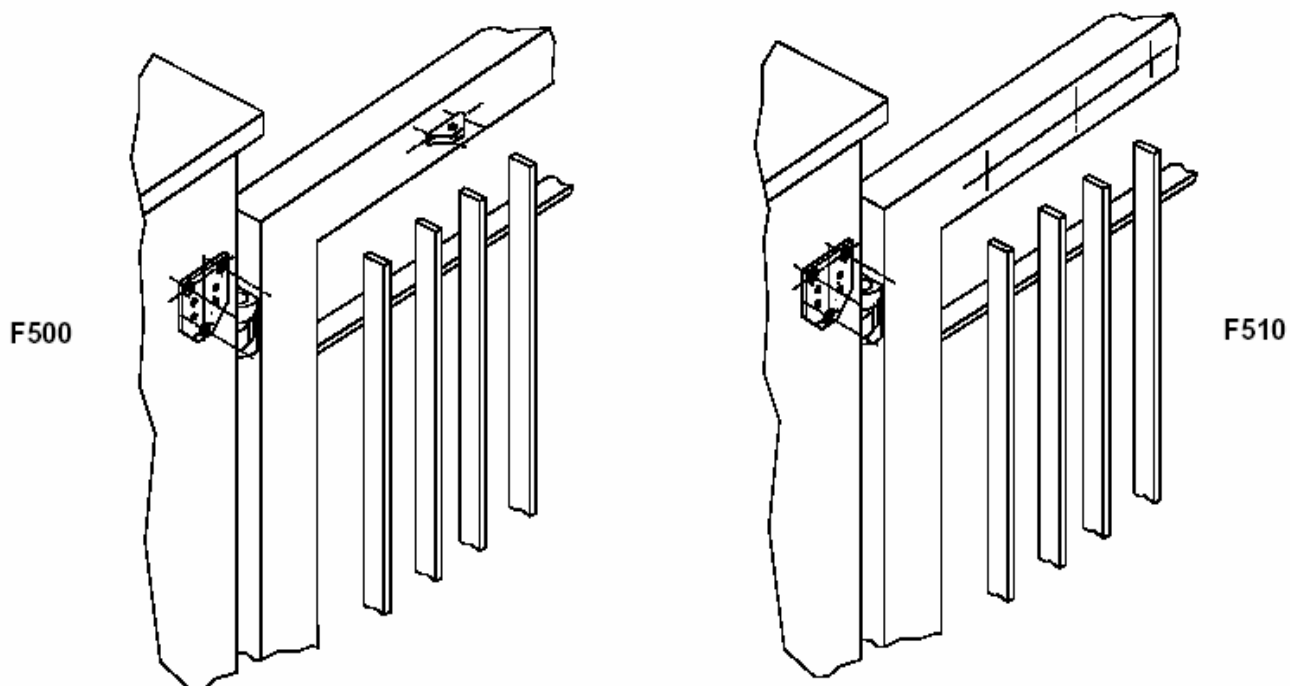

2. Используйте металлические части, поставляемые вместе с приводом, чтобы собрать рычаг.

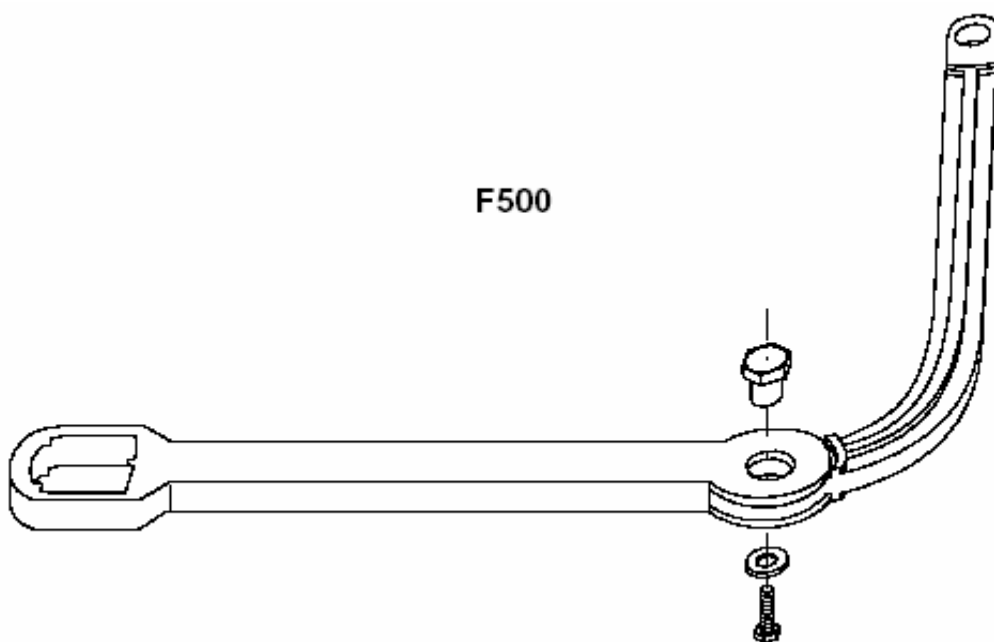

Соберите скользящий рычаг как показано на рисунке (для F510)

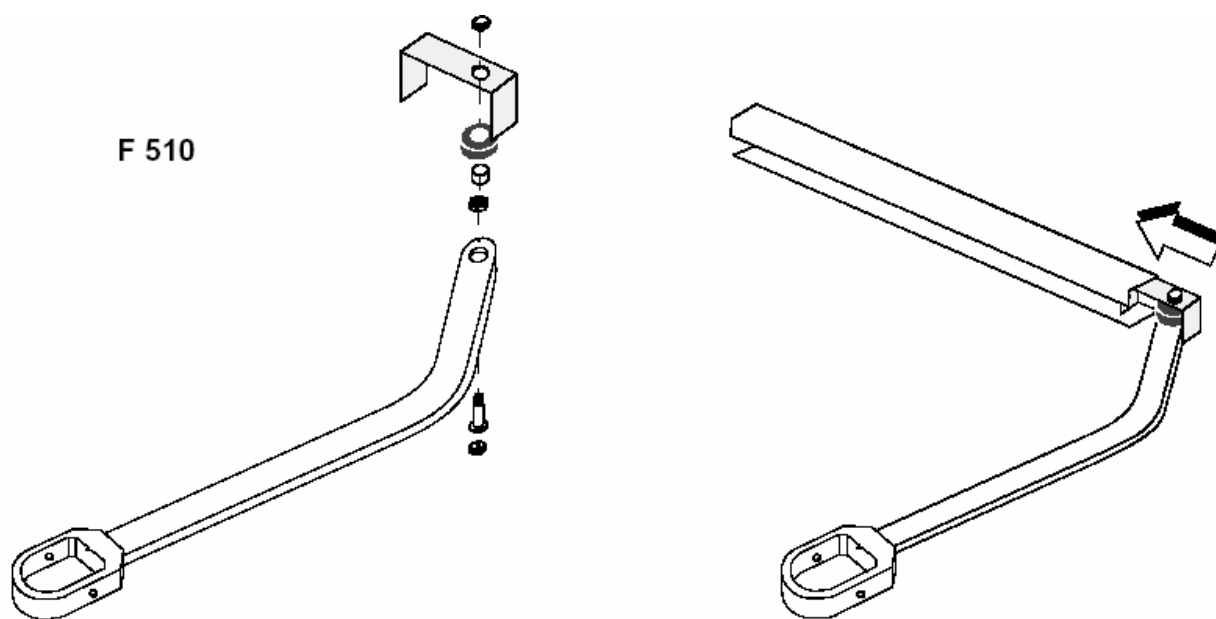

3. Снимите колпак, который находится в нижней части привода.

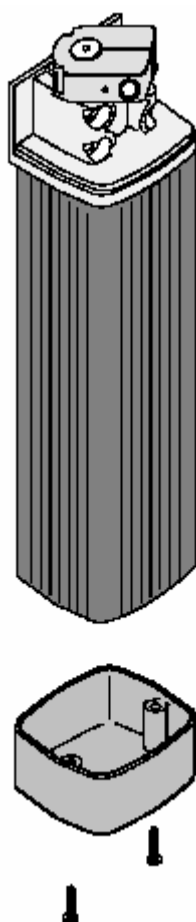

4. используя 4 винта, которые входят в комплект поставки, установите привод на монтажную пластину (фланец). Закрепите верхнюю крышку.

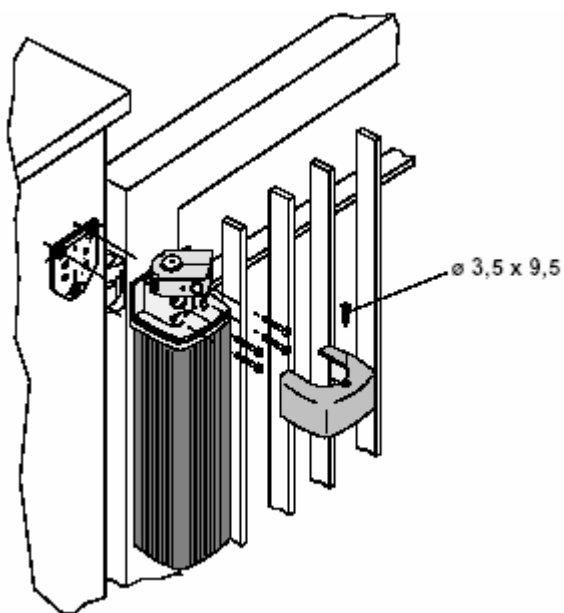

5. Установите управляющий рычаг (B) на вспомогательную гильзу которая поставляется в комплекте с приводом.
- используя поставляемые запчасти, установите кронштейн на створку ворот.
 - присоедините электрические провода, закрепите рычаг при помощи винта (C).

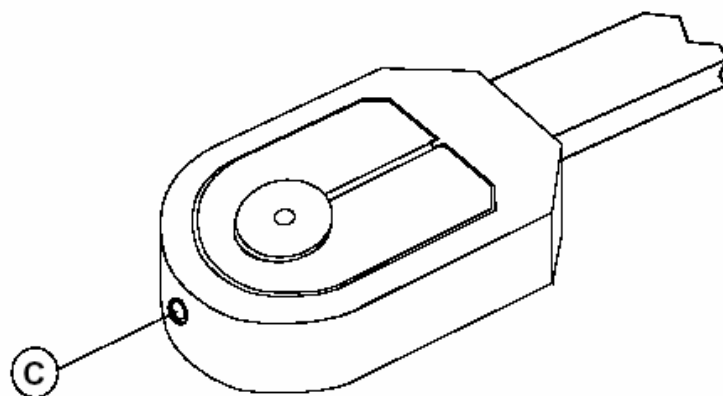
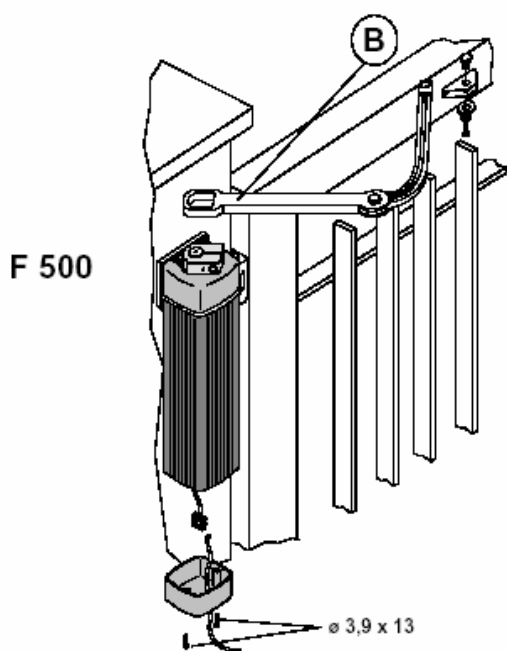

6. Установите управляющий рычаг (D) на вспомогательную гильзу которая поставляется в комплекте с приводом.
- используя поставляемые запчасти, установите кронштейн на створку ворот.
 - присоедините электрические провода, закрепите рычаг при помощи винта (C).

F 510

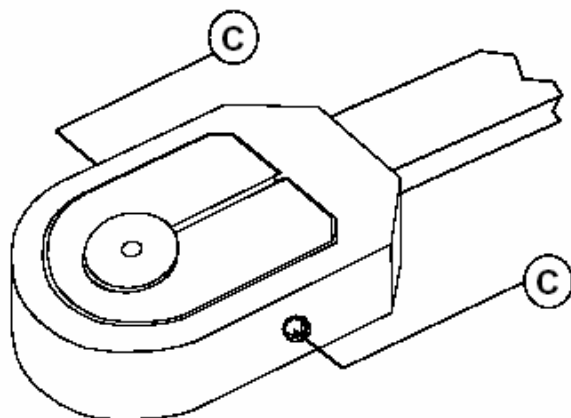
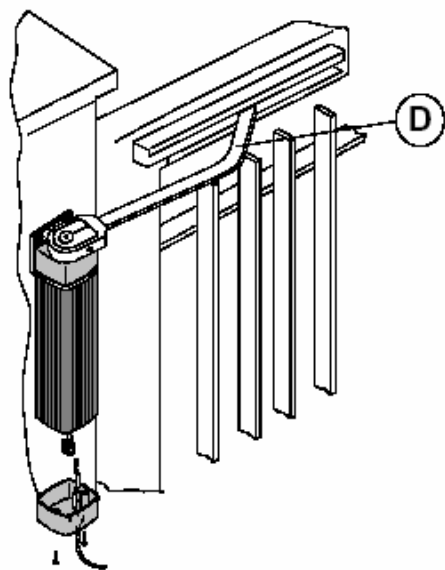

7. После установки закрепите защитный колпачек.

F 500 - F 510

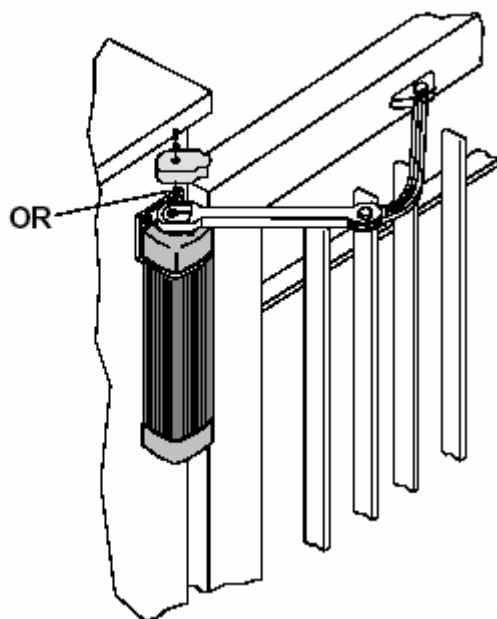

Уход и обслуживание.

Регулярно смазывайте все трущиеся и скользящие (F510) элементы рычагов